

Réglage des poinçons Organiseurs A5

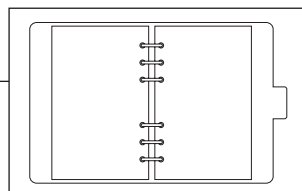

1. Vérifier que les poinçons sont réglés pour les Organiseurs personnels.
2. En utilisant une règle, cocher 82 mm à partir de la droite.

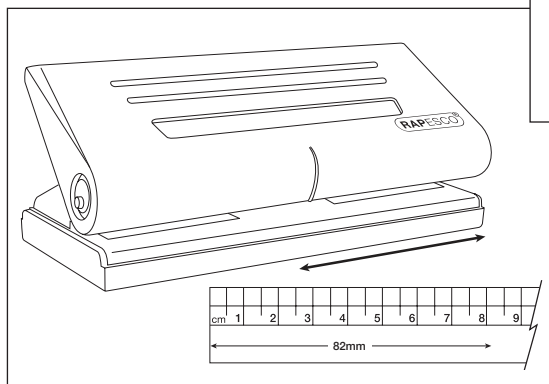
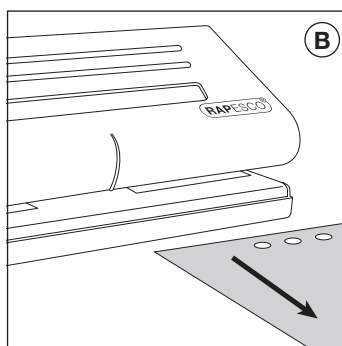
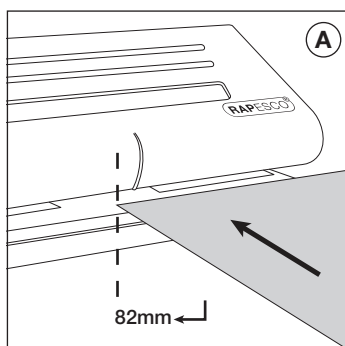

1. Aligner le bord du papier en A5 avec l'encoche que vous avez faite comme illustré à la figure **A**.
2. Perforer les trois premiers trous et retirer le papier comme illustré à la figure **B**.

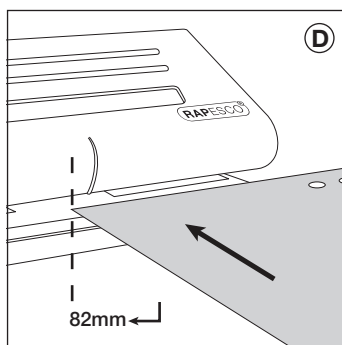
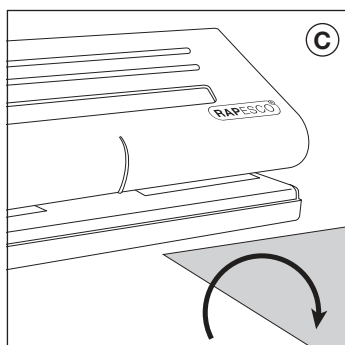

1. Faire tourner le papier **C** et réaligner comme illustré à la figure **A**.
2. Perforer les trois trous restants comme illustré à la figure **D**. La feuille perforée convient désormais aux intercalaires A5.

Noter : L'encoche centrale ne convient pas aux feuilles en A5.

Intercalaires Pocket et Pocket Slim

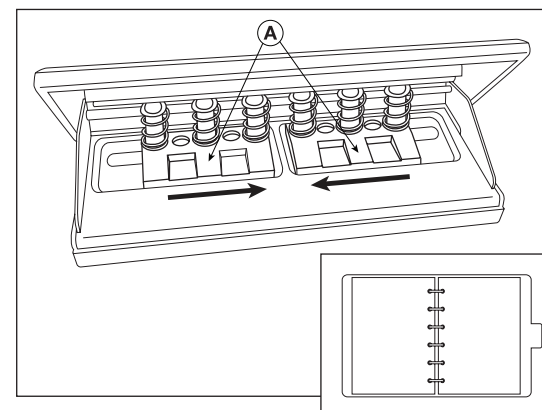

Pousser les poinçons vers le milieu
A. Le perforateur est maintenant configuré pour les intercalaires Pocket et Pocket Slim.

Intercalaires Personal, Compact et Slimline

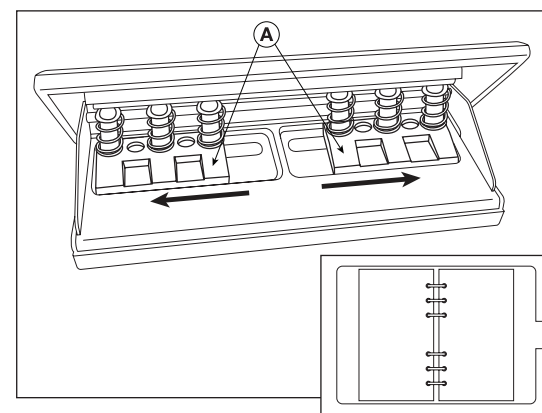

Séparer les poinçons comme illustré à la figure **A**. Le perforateur est maintenant configuré pour les Intercalaires Personal, Compact et Slimline.

Noter : Faire glisser les poinçons sera un peu plus difficile au début.